

隈取コイル形誘導モーター Jシリーズ (60角)

モーター標準品仕様

定格電圧 AC100V 50/60Hz
 絶縁階級 E 種
 塗 装 スター・ローターの外周ニス塗装
 規 格 電安法準拠
 軸受保油剤 パーマウイック

軸受がベアリングタイプの製品も準備致しております



外観図

(単位 mm)

品 番	J1090	J1590	J2090	J2590	J3090	J4090
積厚 T	10	15	20	25	30	40

※ボビンの形状はステーターコアの積厚により異なりますので
ご注意ください。ご要望があれば図面提出致します。

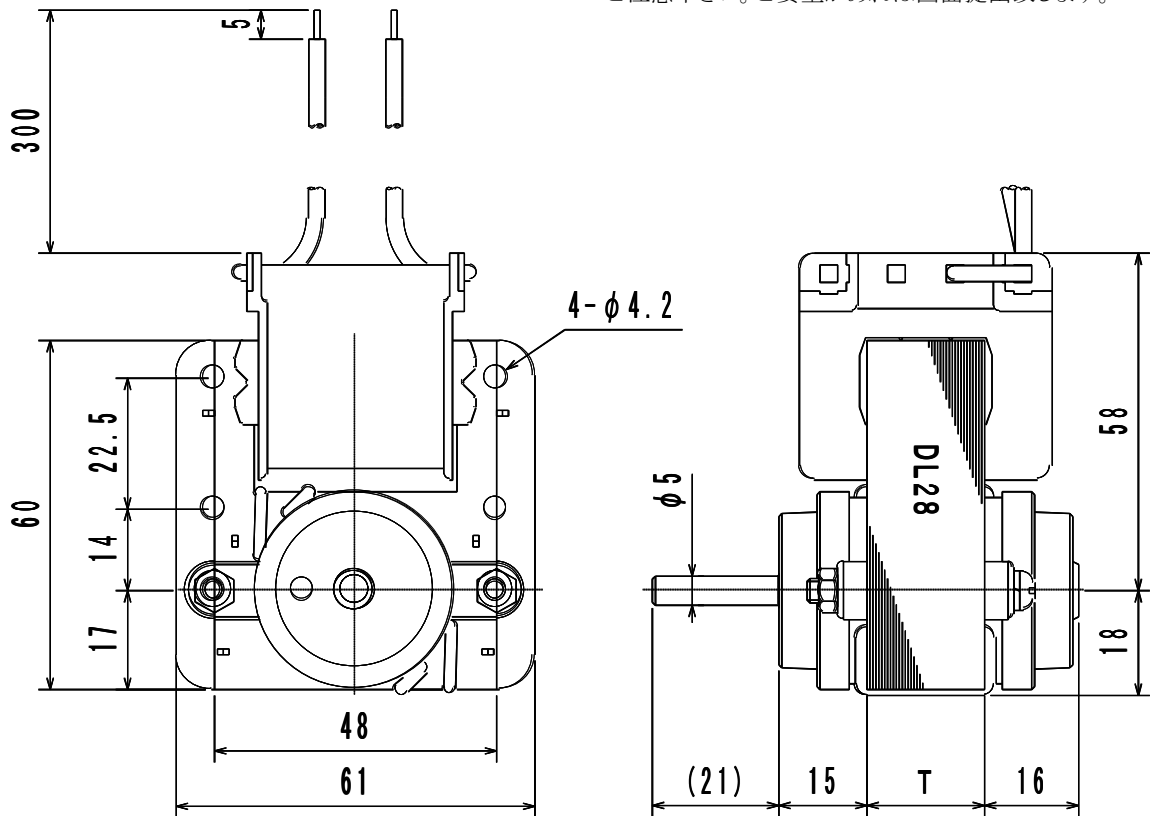

外観図寸法はJ2090タイプのものです

株式会社 米子シンコー
営業本部

鳥取県米子市富益町米川西8番地
 愛知県安城市城南町2-16-6
 URL : <http://www.y-synco.com>

TEL(0859)28-8448(代) FAX(0859)48-2020
 TEL(0566)77-1231(代) FAX(0566)73-5050

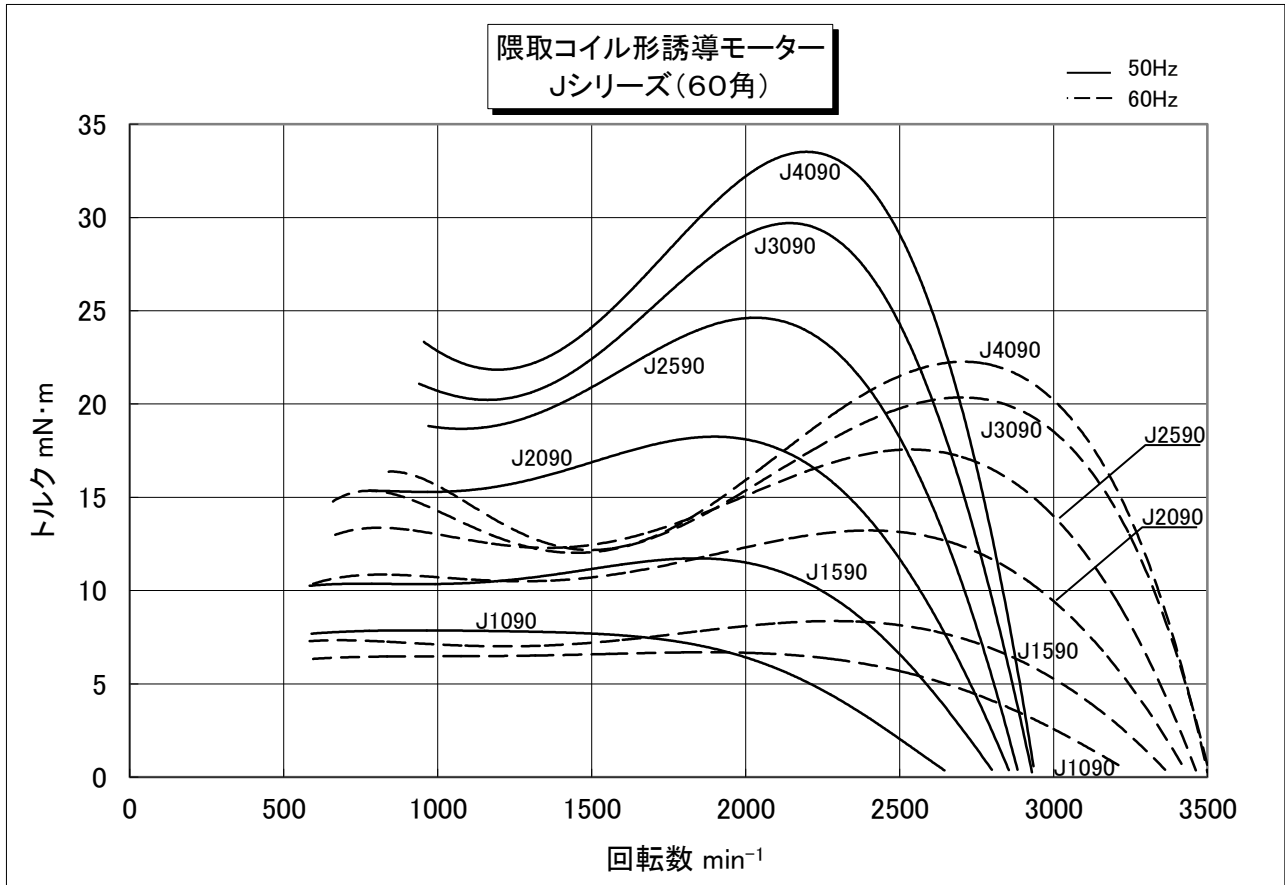

仕様

下記のデータは100Vタイプのデータです

品番	積厚 (T)mm	周波数 Hz	無負荷特性			起動 トルク mN·m	停動 トルク mN·m	温度上昇値 K		質量 g
			電流 A	入力 W	回転数 min ⁻¹			フリー	ロック	
J1090	10	50	0.31	13.5	2650	7.84	9.02	89	103	340
		60	0.22	10.5	3250	6.27	7.84			
J1590	15	50	0.24	12.0	2800	9.41	11.76	64	97	460
		60	0.19	10.2	3400	6.66	9.02			
J2090	20	50	0.28	13.8	2850	13.52	18.03	64	97	595
		60	0.23	12.0	3450	9.21	13.33			
J2590	25	50	0.34	16.6	2900	17.64	25.97	69	106	710
		60	0.28	14.3	3500	11.76	19.11			
J3090	30	50	0.36	18.1	2900	22.05	31.85	62	123	840
		60	0.30	15.8	3500	15.19	23.03			
J4090	40	50	0.34	18.1	2900	22.05	33.32	56	108	1,102
		60	0.28	16.0	3500	14.70	23.03			

上記の値は一例値で、規格値ではありません。

株式会社 米子シンコー
営業本部

鳥取県米子市富益町米川西8番地
愛知県安城市城南町2-16-6
URL : <http://www.y-synco.com>

TEL (0859) 28-8448 (代) FAX (0859) 48-2020
TEL (0566) 77-1231 (代) FAX (0566) 73-5050